

1
2
3
4
5
6



Тип 2635-L



- Зажим осуществляется специальной системой передаточного механизма, только если станок оснащен системой зубчатой передачи
- Специально предназначенные для обработки длинных труб или аналогичных заготовок, а также могут быть использованы на токарных станках позволяющих установку двух патронов на обоих концах шпинделя
- Двойная установочная конфигурация усиливает фиксацию и устойчивость при обработке длинномерных заготовок

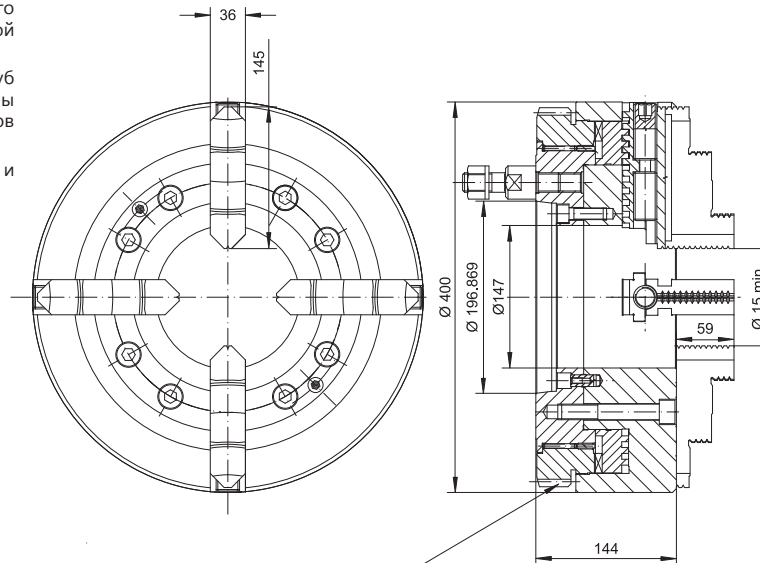

Зубчатая передача: m=3.5; z=108; Dp=378; x=0.53

КОД	Тип	Вес без накладных кулачков [kg]
352635570100	2635-400L	116



Тип 2635-P



- Зажим осуществляется специальной системой передаточного механизма, только если станок оснащен системой зубчатой передачи
- Специально предназначенные для обработки длинных труб или аналогичных заготовок, а также могут быть использованы на токарных станках позволяющих установку двух патронов на обоих концах шпинделя
- Двойная установочная конфигурация усиливает фиксацию и устойчивость при обработке длинномерных заготовок

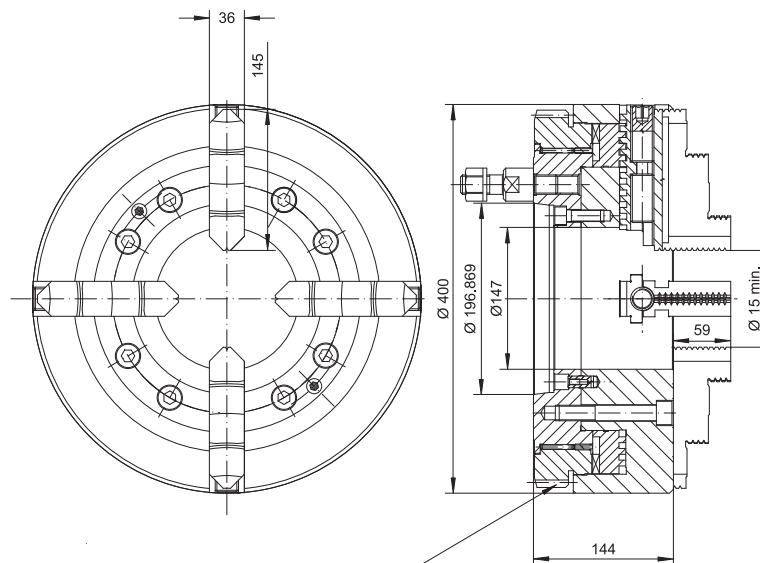

Зубчатая передача: m=3.5; z=108; Dp=378; x=0.53

КОД	Тип	Вес без накладных кулачков [kg]
352635070700	2635-400P	116

2635-L
2635-P

